

Feinwerkbau



Betjeningsvejledning Model AW 93

O.B.S!

**Læs denne manual før
pistolen tages i brug!**



GUNTEX A/S

Jægervej 7
DK - 6900 Skjern
Tlf. +45 96 80 20 00
www.guntex.dk
E-mail: info@guntex.dk

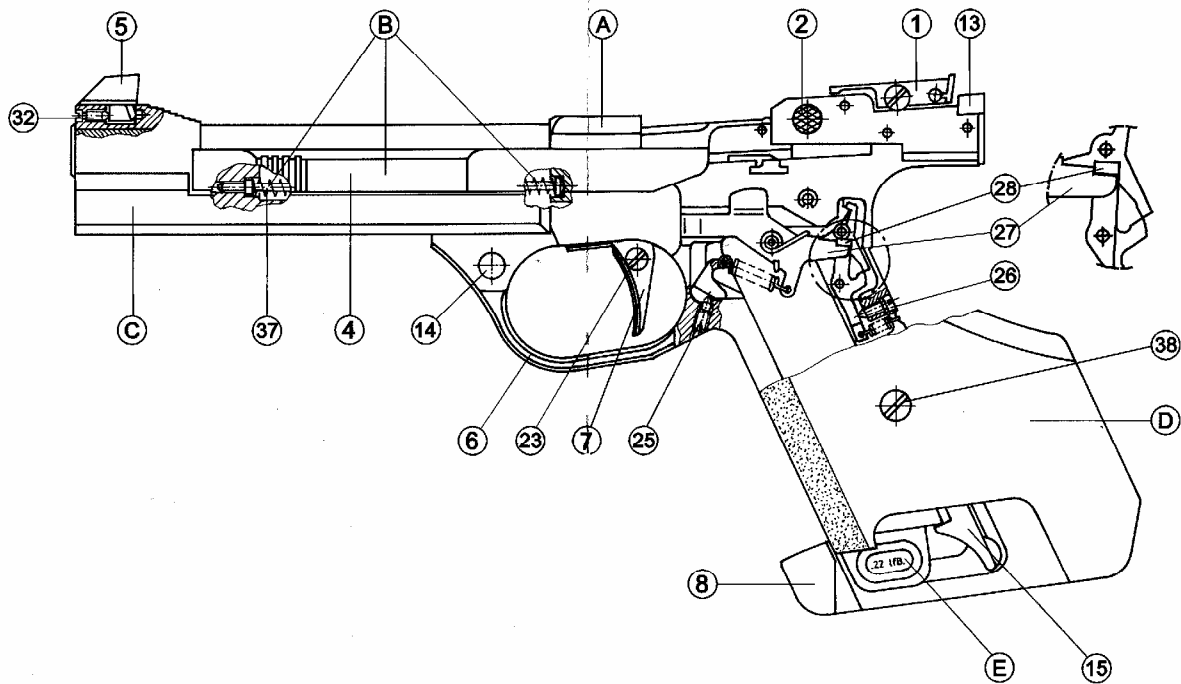

Kære skytte

Du er nu ejer af en FEINWERKBAU AW 93 pistol, og ved at have købt denne pistol har du erhvervet et sportsvåben, som opfylder de højeste standarder med hensyn til funktion, skudeffektivitet, præcision og pålidelighed.

FEINWERKBAU sportsvåben bliver produceret i Oberndorf, Tyskland. Lige siden begyndelsen af det 19. århundrede, er der blevet produceret våben i denne lille by ved grænsen til Schwarzwald. Mere end 150 års erfaring og kundskab i våbenproduktion, har resulteret i at FEINWERKBAU sportsvåben i dag er kendt og respekterede for deres høje og konstante kvalitet, og vil ved korrekt pleje og vedligeholdelse yde præcis funktion, og have praktisk taget ubegrænset livslængde. Alt dette kan selvfølgelig kun garanteres, hvis din pistol er i perfekt stand. Derfor anbefaler vi, udover den daglige vedligeholdelse, at du indleverer din FEINWERKBAU-pistol til din forhandler eller våbensmed for service og eftersyn med regelmæssige intervaller.

Læs venligst denne manual grundigt igennem. Det vedhæftede skudbillede på forsiden af originalmanualen, viser præcisionen for netop din pistol. Det er blevet opnået med 10 skud affyret på 25 meters afstand.

Vi ønsker dig de bedste resultater med din FEINWERKBAU AW 93 sportspistol.

FEINWERKBAU
Westinger & Altenburger GmbH
D – 78727 Oberndorf a. N.

Indholdsfortegnelse

Side:

• Forord	4
• Tekniske specifikationer	5
• Sikkerhedsregler for håndtering af pistolen	5
• Generelt	7
• Beskrivelser,	8
• Hovedgrupper,	8
• Betjeningsdele	8
• Funktionsbeskrivelse	9
• Aftræksjustering	10
• Indstilling af fortræk	10
• Indstilling af trykpunkt og fortræk	10
• Finjustering af aftræk	10
• Aftræksvægt	11
• Justering af aftræksstop	11
• Justering af aftrækker	12
• Justering af håndballestøtte	12
• Ladning og affyring	12
• Ladning af magasin	12
• Ladning af pistol	12
• Efter affyring	13
• Sigtemidler	13
• Justering af sigtemidler	13
• Forsigte	14
• Rengøring/vedligeholdelse	14
• Vedligeholdelse	14
• Rengøringsmaterialer	14
• Daglig rengøring	15
• Hovedrengøring	15
• Adskillelse af pistol	16
• Samling af pistol	17
• Adskillelse og montering af slagstift	17
• Adskillelse og samling af magasin	17
• Afmontering og montering af udtrækker	19

Forord

1. Din nye FEINWERKBAU AW 93 Sport-/Standardpistol er blevet leveret fra fabrikken i en speciel fabriksindpakning.
Bevar venligst denne emballage, da den yder en fremragende beskyttelse for din værdifulde pistol under transport og/eller forsendelse.
2. Den perfekte funktion og livslængde for denne pistol, opnås kun ved korrekt brug og regelmæssig vedligeholdelse, i overensstemmelse med instruktionerne i denne manual.
3. Indikationerne "højre", "venstre", "foran" og "bag", relaterer til pistolen når den peger fremad i skudretningen.
4. Alle beskrivelser af dele og alle arbejdsbeskrivelser er generelt kun forklaret én gang. Derfor er der hvor det er muligt, henvist til anvisninger og beskrivelser i andre afsnit af manualen.
5. Medmindre andet er angivet, udføres samling af pistolen i omvendt rækkefølge af adskillelsen.
6. Informer venligst FEINWERKBAU, Westinger & Altenburger GmbH, om ønsker til ændringer, forbedringer eller tillæg til denne manual.
7. **Anvend kun originale FEINWERKBAU reservedele.**
Ved anvendelse af uoriginale reservedele bortfalder fabriksgarantien. Ved bestilling af reservedele, angiv venligst position og referencenumre, såvel som beskrivelse af de ønskede reservedele.

Tekniske specifikationer

Dimensioner:

Kaliber:	.221 lfB respektive .22 LR
Løbslængde:	ca. 152 mm
Sigtelængde:	ca. 217 mm
Totallængde:	ca. 278 mm
Totalhøjde:	ca. 145 mm
Total bredde:	ca. 50 mm

Vægte

Pistol uden magasin:	ca. 1.135 g
Magasin, tomt:	ca. 75 g
Aftræksvægt:	ca. 1.360/1.000 g
Fortræk:	ca. 600 – 1.050 g
Trykpunktsvægt:	ca. 0 – 600 g

Magasinkapacitet:	5 (+1) patroner
Aftrækkerjustering:	ca. 14 mm

- Ret til ændringer forbeholdes -

Sikkerhedsregler for håndtering af pistoler

- Speciel forsigtighed er påkrævet ved håndtering af pistoler, da positionen og retningen af en pistol let kan ændres.
- Læs denne manual grundigt før håndtering af pistolen. Anvend kun pistolen hvis du har forstået manualen.
- Hav speciel opmærksomhed på alle instruktioner vedr. håndtering og anvendelse af pistolen. Ignorering af disse kan betyde fare for liv og lemmer.
- Før anvendelse, i tilfælde af problemer og før rengøring, vær da helt sikker på at:
 - Pistolen ikke er ladet (kammeret er tomt)
 - Løbet er frit for fremmedlegemer
 - Magasinet er tomt
- Ved modtagelse, eller ved aflevering af pistolen, skal slæden/bundstykket **altid** være trukket tilbage, således at låsen står åben.
- Behandl altid pistolen som om den var ladet og klar til affyring.

- Peg aldrig på personer med pistolen under håndtering eller træning. Peg kun i en sikker retning.
- Hold din finger væk fra aftrækkeren under ladning, afladning og andre situationer med pistolen. Placer aftrækkerfingeren på ydersiden af aftrækkerbøjlen.
- Aftrækkeren må kun blive trukket, hvis dit sigte er på skydeskiven.
- Anvend aldrig vold ved håndtering, adskillelse, rensning og samling af pistolen. Adskil kun pistolen så meget, som beskrevet i denne manual.
- Ved affyring, er dine øjne udsat for fare fra udkastede patronhylstre, som evt. kan springe tilbage fra vægge og lignende. Brug derfor altid beskyttelsesbriller når du anvender pistolen.
- Brug altid høreværn når du anvender pistolen.
- Anvend kun fabriksladet og ubeskadiget ammunition af korrekt kaliber.
- Sørg for ved affyring at holde pistolen således, at slæden ikke kan beskadige dine hænder når den glider tilbage.
- Opbevar din pistol og ammunition sikkert. Våbenloven kræver, at du opbevarer våben og ammunition i et våbenskab, der som minimum er godkendt i sikringsgruppe Skafor blå.
- Driftssikkerheden ved denne pistol er garanteret ved et perfekt design og høj præcision ved fremstillingen af alle dele. Pistolens sikkerhed og funktion kan dog blive forringet, hvis pistolen udsættes for unormale påvirkninger, så som et hårdt slag eller fald. I tilfælde af en sådan påvirkning, bør pistolen undersøges hos producenten.
- FEINWERKBAU påtager sig ikke noget ansvar for situationer som opstår som følge af ignorering af denne manual, forkert anvendelse, negligering, utilstrækkelig vedligeholdelse, anvendelse af uoriginale reservedele og anden manipulation af pistolen.
- Denne manual er at anse som en del af pistolen, og skal altid følge pistolen ved ejerskifte.

Generelt

FEINWERKBAU Model AW 93 .22 LR pistolen er en halvautomatisk pistol med "blow-back" funktion. Den findes i både en højre- samt venstrehåndet version.

Alle væsentlige våbendele er fremstillet i høj-kvalitets stål.

Pistolen har en magasinkapacitet på 5 (+1).22 LR patroner. Låsestykket, med dets indbyggede buffer-system, anbragt under løbet, reducerer kraften af rekyl til rammen.

Under dets bagudgående bevægelse, driver slæden låsestykket med bagud. Ved denne bevægelse af masse, er den rekyl skytten mærker mærkbart reduceret.

Magasinudløseren kan betjenes af både højre- og venstrehåndede skytter.

Sigtemidlerne er justerbare i både højde og sideretning uden brug af værktøj.

Lysningen i kærven er trinløs justerbar i bredden.

Aftrækssystemet kan justeres individuelt af den enkelte skytte.

AW 93 pistolen er nem at adskille i hoveddelene for inspektion og rengøring uden brug af værktøj. For rengøring af piben bagfra, kræves dog en skruetrækker eller unbrakonøgle for afmontering af grebet.

Illustrationerne i denne manual viser den højrehåndede version.

Den venstrehåndede version differerer kun med hensyn til det anatomiske greb og placeringen af låsebolten til låsestykket.

Beskrivelser

Hovedgrupper

Betjeningsdele

- A. Løb med ramme
- B. Slæde med glideknast og rekylfjeder
- C. Låsestykke
- D. Anatomisk greb
- E. Magasin

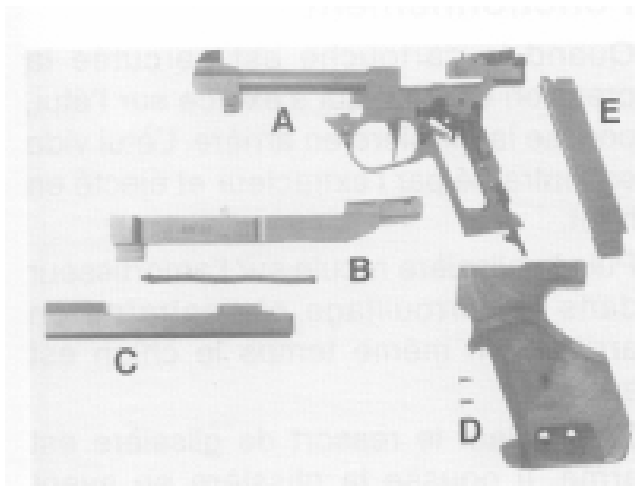

- 1. Bagsigte
- 2. Sikkerhedslås
- 3. Slædelås
- 4. Slæde
- 5. Frontsigte
- 6. Aftrækkerbøjle
- 7. Aftrækker
- 8. Håndballestøtte med låseskruer
- 9. Modelbetegnelse
- 10. Serienummer
- 11. Kaliber
- 12. Godkendelsesstempel
- 13. Afdækningsplade
- 14. Låsebolt
- 15. Magasinudløser
- 16. Sidejusteringsskrue/bagsigte
- 17. Breddejusteringsskrue/bagsigte
- 18. Sigteblad/bagsigte
- 19. Højdejusteringsskrue/bagsigte

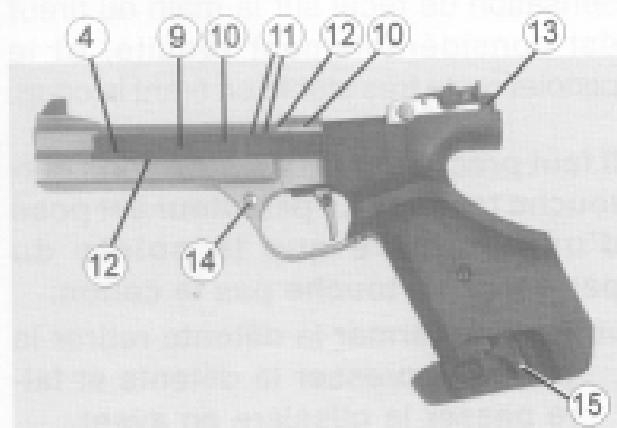
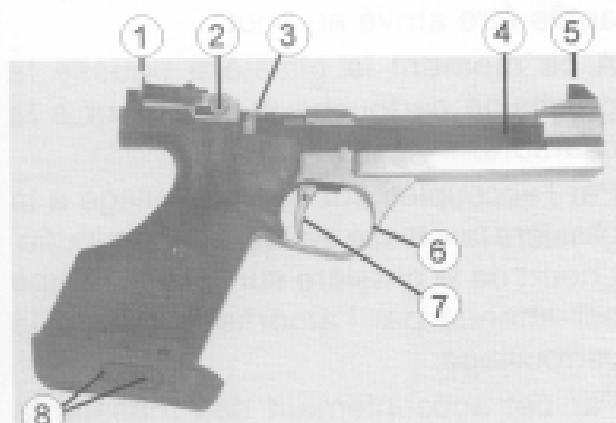

O.B.S:

Justeringskruerne for aftrækssystemet er beskrevet i afsnittet "Aftræksjustering".

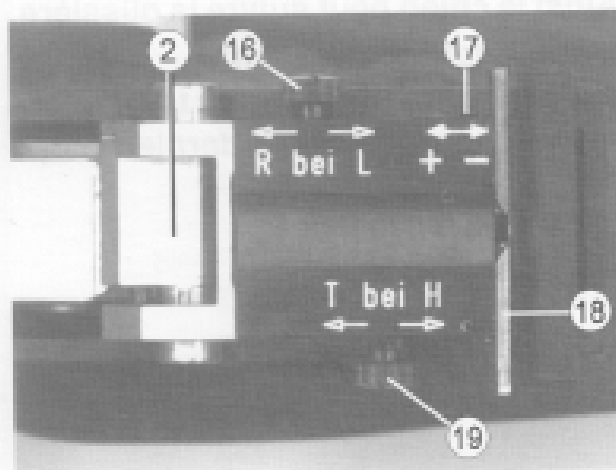

Funktionsbeskrivelse

Efter at patronen er antændt, presser gastrykket fra afbrændingen af krudtet slæden bagud. Det tomme patronhylster bliver trukket med bagud af udtrækkeren og kastet opad.

Slæden forsætter og gribes af bufferen i låsestykket og tvinger den med bagud. I samme bevægelse bliver aftrækssystemet spændt.

Under den bagudgående bevægelse bliver rekylfjederen presset sammen. Rekylfjederen presser slæden fremad igen, når den når enden af den bagudgående bevægelse.

Nu lader slæden den næste patron fra magasinet til kammeret.

Sammenkoblingen af låsestykket og slæden reducerer rekylhastigheden. Kraften hvormed slæden rammer låsestykket bliver dæmpet af bufferen i låsestykket.

Denne transport af masse betyder at den optagne rekyl til skyttens hånd bliver mærkbart reduceret, og pistolen derved står stabilt under skydningen.

Tøraftræk skal udføres uden buffer-patron. Slagstiften er således konstrueret, at slagstiften ikke rammer piben under tøraftræk.

- **For at afspænde aftrækkeren trækkes slæden bagud, læg pres på aftrækkeren og lad slæden glide fremad således at hammeren kan følge slæden. Pistolen er nu afspændt.**

Med indsat magasin forbliver slæden åben efter sidste skud.

Betjening

Aftræksjustering



Advarsel!

Fabrikkens aftræksjustering garanterer den højest mulige sikkerhed.

Ved ændring af disse indstillinger er det meget vigtigt at være sikker på at aftrækspunktet stadig er tydeligt mærkbart, og at der efter affyring stadigvæk er et vist eftertræk at mærke.

Observer venligst alle sikkerhedsanvisninger beskrevet på side 7 af denne manual

O.B.S.

Før justering af aftrækket, skal aftræksstop-skruen (22 – dækket af aftrækkeren) skrues mod venstre ca. 3 omgange.

Indstilling af fortræk (grovindstilling)

Længden af fortrækket er justerbart ved hjælp af fortræksjusterskruen (20) Ved at dreje skruen mod højre reduceres fortrækket. Drejes skruen mod venstre øges fortrækket.

Indstilling af trykpunkt og fortræk (finjustering)

Trykpunktets position er justerbart ved hjælp af trykpunktsjusterskruen. (21) Når fortrækket er justeret, kan man justere trykpunktet ved hjælp af trykpunktsjusterskruen. Drejes skruen mod højre bliver trykpunktet senere mærkbart, drejes skruen mod venstre bliver trykpunktet tidligere mærkbart.

Finjustering af aftræk

Aftrækket skal være justeret således at der ikke er noget andet trykpunkt mærkbart, og skuddet således kan afgives præcist. Denne finjustering skal udføres med hanen spændt, og ved hjælp af justerskruen. (26) (Se skitse næste side)

Hvis fortrækket og trykpunktet er korrekt justeret, så glider den forreste kant på aftræksstangen (27) frit på plads med "searen" (28). I sin øverste stilling må der ikke være slør i forbindelsen mellem aftræksstangen og "searen". Dette opnås ved at dreje justerskruen (26)

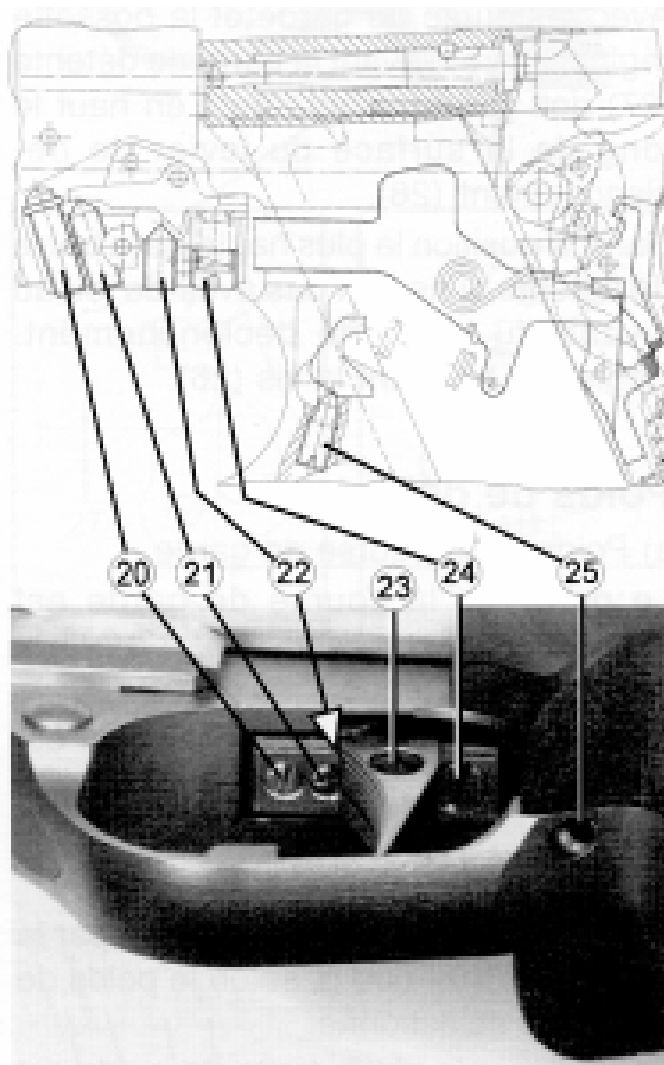

Aftræksvægt

a) Fortræksvægt

Fortræksvægten kan justeres trinløst fra ca. 600 – 1.050 g ved justering af fortræksvægtskruen (25).

Ved at dreje skruen til højre øges fortræksvægten, og ved at dreje skruen til venstre reduceres fortræksvægten.

b) Trykpunktsvægt

Trykpunktsvægten er trinløs justerbar mellem 10 – 600 g ved justering af skruen (24) afhængig af fortræksvægten.

Ved at dreje skruen (24) til højre, bliver trykpunktsvægten øget, og ved at dreje skruen mod venstre reduceres trykpunktsvægten.

Indstillingsområde for aftræksvægt

<u>Standardpistol</u>	min.	max.
Fortræksvægt	600 g	990 g
Trykpunktsvægt	400 g	10 g
Total	1.000 g	1.000 g

Kontrol af aftrækskarakteristik

Efter at have justeret fortrækslængde, trykpunkt og aftræksvægt, bør du kontrollere aftrækkets karakteristisk. I tilfælde af en slæbende aftrækker, drej trykpunktsskruen (21) mod højre indtil aftrækket er "tørt".

Justering af aftrækkerstop

Når du har opnået dine ønskede aftrækkerindstillinger, skal du justere aftrækkerstoppet ved hjælp af aftrækkerstoppskruen (22 – dækket af aftrækkeren)

Ved at dreje aftrækkerstoppskruen (22) mod højre reduceres efterslæbet, og ved at dreje skruen mod venstre forøges efterslæbet efter skuddet.

O.B.S.

Før enhver justering på aftrækket, skal

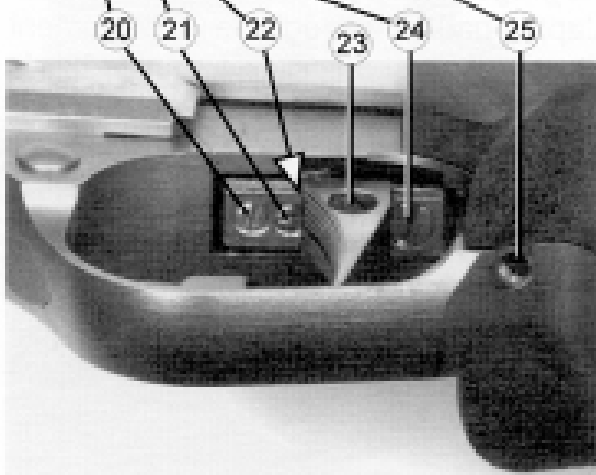
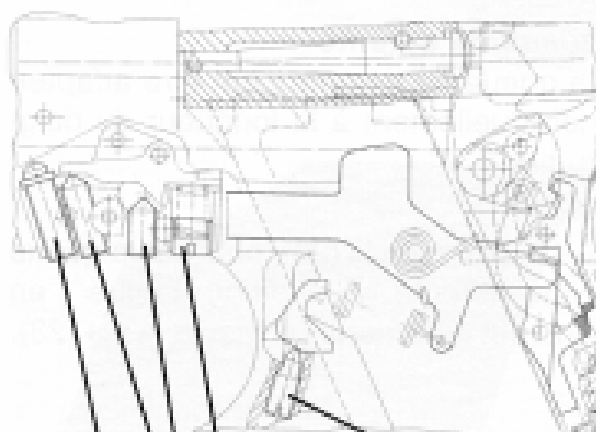
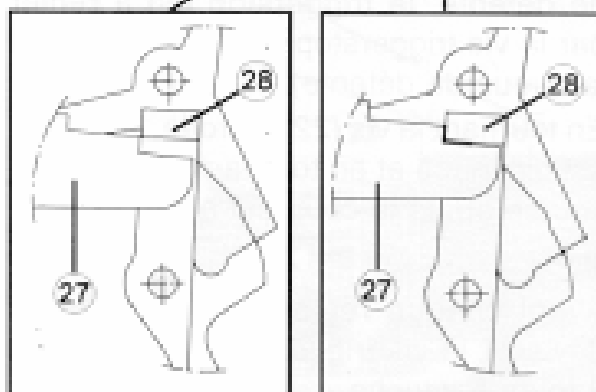
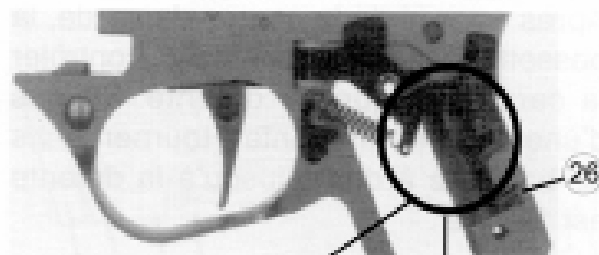

aftrækkerstopskruen drejes ca. tre omgange mod venstre.

Justering af aftrækker

Aftrækkeren kan justeres individuelt i forhold til længden på skyttens aftrækkerfinger.

- Løsn aftrækkerens skrue (23), flyt aftrækkeren til den ønskede position, enten frem eller tilbage, og spænd skruen (23) igen.

Justering af håndballestøtte

Håndballestøtten kan justeres i højde og vinkel. Den er fastholdt af to unbrakoskruer.

Justering

- Løsn de to unbrakoskruer (28)
- Flyt håndballestøtten til den ønskede højde og position
- Spænd de to unbrakoskruer (28) igen

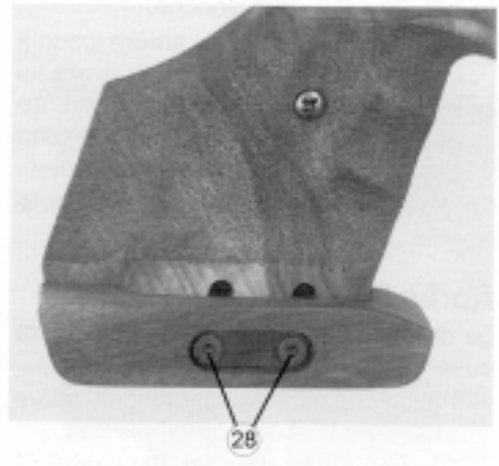

Ladning og affyring



Advarsel!

Læs venligst alle sikkerhedsanvisninger på side 7 af denne manual, vedrørende håndtering og affyring af denne pistol.

Ladning af magasin

- Skub låsebolten (30) en smule nedad
- Indsæt patronen (I) imellem kanterne (II) på magasinet foroven, og tryk patronen nedad og bagud indtil den rører magasinets bagerste kant.
- Gentag proceduren indtil magasinet er ladet.

O.B.S. Beskadigede, skrammede eller smudsige patroner må ikke anvendes.

Ladning af pistolen

- Skub magasinet opad i magasinhuset indtil det er på plads og magasinlåsen (15) er klikket på plads.
- Træk slæden (4) tilbage til dens bagerste stilling, og lad den glide fremad igen ved hjælp af trykket fra rekylfjederen, eller udløs slæden ved at trykke ned på slædelåsen (3)

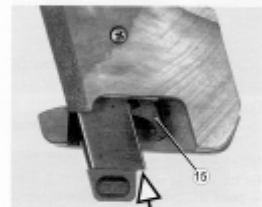
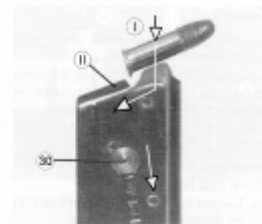

Efter affyring

Når magasinet er isat, forbliver slæden åben efter sidste skud.

- Pres magasinlåsen bagud, og træk magasinet nedad og ud af pistolen.
- Kontroller om patronkammeret i løbet er tomt.

Hvis slæden er fremme/lukket:

- Træk slæden (4) helt tilbage, og pres samtidigt slædelåsen (3) opad.
- Skub de evt. resterende patroner ud af magasinet (fremad).

Sigtemidler

FEINWERKBAU AW 93 pistolen har en ekstrem lav sigtelinie. Hver pistol er omhyggeligt indskudt på fabrikken. I tilfælde af at fabriksindstillingen ikke passer til den individuelle skytte, kan det justeres ind efter behov.

Justering af sigtemidler

Ved høje skud

- Drej højdeskruen (19) i retning mod "H"

Ved lave skud

- Drej højdeskruen (19) i retning mod "T"

Ved skud til højre

- Drej sideskruen (16) i retning mod "R"

Ved skud til venstre

- Drej sideskruen (16) i retning mod "L"

O.B.S:

Ved at dreje højde- eller sideskruen et klik, flyttes træfpunktet 7 mm i den valgte retning ved en afstand på 25 meter.

Justering af bagsigtets kær

Kærven i bagsigtet (III) kan justeres trinløst i bredden ved hjælp af justerskruen (17).

Ved at dreje skruen (17) mod "+" øges bredden på kærven, og ved at dreje skruen (17) mod "-" formindskes bredden på kærven.

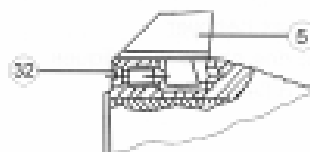
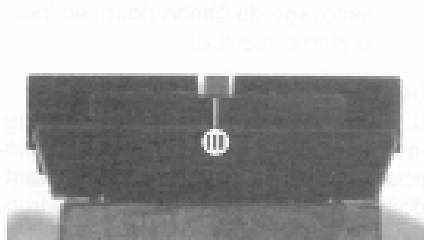
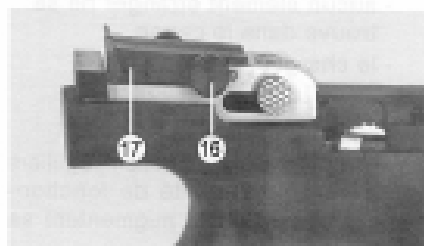
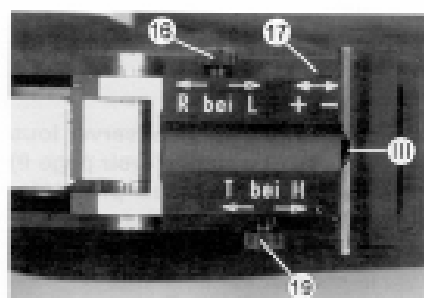

Forsigte

Standardversionen af denne pistol er forsynet med et 3,8 mm bredt frontsigte (korn).

Udskiftning af frontsigte:

- Løsn skruen (32) og træk frontsigtet opad
- Indsæt det nye frontsigte, og spænd skruen (32)

Rengøring og vedligeholdelse



Advarsel!

Læs venligst alle sikkerhedsanvisninger på side 7 af denne manual, vedrørende håndtering og affyring af denne pistol.

Før rengøring kontroller at:

- **Pistolen ikke er ladet (tomt kammer)**
- **Der ikke er nogen fremmedlegemer i løbet**
- **Magasinet er tomt**

Vedligeholdelse

Regelmæssig rengøring og vedligeholdelse garanterer den operationelle sikkerhed for pistolen, og forlænger dens livslængde.

Rengøringsmaterialer og rengørings sæt

For rengøring og vedligeholdelse af pistolen kan anvendes:

- Kommercielle rengørings sæt for kaliber .22 LR
- Rensebørster og klude
- Rensesolventer og konserveringsolier uden klor og syre
- Hvis behovet opstår, passende rensedmidler for fjernelse af blyaflejringer

O.B.S:

Rensedmidler til fjernelse af blyaflejringer m.m. må kun anvendes under nøje opmærksomhed på leverandørens anvisninger, da disse rensedmidler kan skade løbet hvis de får lov at virke for længe.

Rengør ikke med:

- Metalgenstande
- Vand

Daglig rengøring

Daglig rengøring bør udføres efter hver anvendelse af pistolen.

- Træk slæden tilbage og kontroller at kammeret er tomt.
- Adskil pistolen som beskrevet på side 19.
- Rengør de smudsige dele og overflader med børste og klud, og smør dem let ind i en god våbenolie.
- Fugt en løbsbørste med våbenolie, og før den igennem løbet bagfra gentagne gange. Derefter føres rene klude eller filtpropper igennem løbet, og til sidst føres en let olieret klud eller filtprop igennem løbet.
- Rengør magasinets "læber" og patronguiden, og smør dem let ind i olie.
- Saml pistolen som beskrevet på side 20.
- Efter rengøring og samling kontrolleres pistolens funktion.

Hovedrengøring af pistolen

Hovedrengøring af pistolen bør udføres efter ca. 1.000 skud, eller mindst én gang om året afhængig af den anvendte ammunition.

Udfør den daglige rengøring,

Derudover

- Adskil magasinet som beskrevet på side 21, rengør delene, påfør et let lag olie på magasinets indvendige side, samt på patronfrembringeren.
- Kontroller at slagstiften bevæger sig frit, og om nødvendigt afmonteres slagstiften som beskrevet på side 20, således at den kan rengøres og smøres.
- Saml magasinet og pistolen igen.
- Efter rengøring og samling kontrolleres pistolens funktion.

Adskillelse af pistolen



Det er nødvendigt at adskille pistolen for rengøring.

Advarsel!

Før adskillelse af pistolen, skal du være sikker på magasinet og kammeret er tomt.

Pistolen må ikke adskilles mere end beskrevet nedenfor.

Under adskillelse og samling af pistolen, må der ikke anvendes unødigt vold.

Adskillelse

- Udtag magasinet.
- Træk slæden helt bagud, samtidigt med at slædelåsen trykkes opad.
- Kontroller at kammeret er tomt.
- Før slæden frem igen.
- Tryk knappen på sikkerhedslåsen (2) helt til venstre, og drej sikkerhedslåsen opad.
- Tryk låsebolten (14) ind og fjern låsestykket (C) i en fremadgående bevægelse.
- Løft slæden en smule op i dens bagerste ende, og løft slæden af ved at føre den fremad. Herved frigøres rekylfjederen (37).

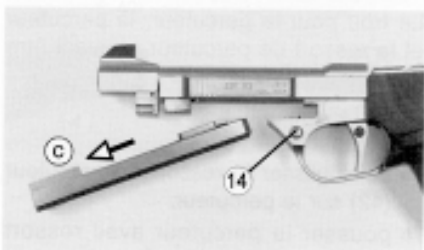
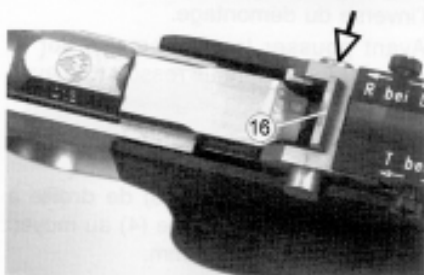
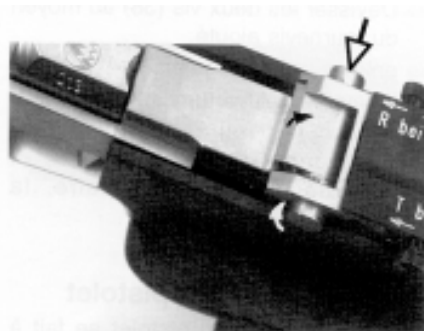

Afmontering af det anatomiske greb

- Løsn og fjern begge skruer.
- Træk grebet nedad.
- Fjern dækpladen bag det bagerste sigtemiddel.

I denne tilstand kan alle dele af pistolen rengøres, og ny aftrækkerindstilling kan evt. udføres hvis nødvendigt.

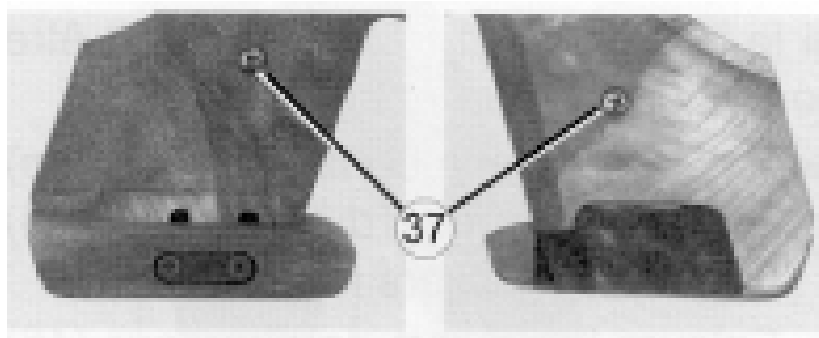
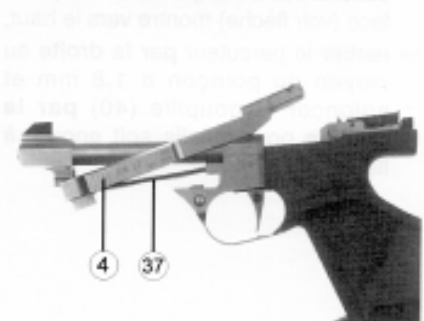

Samling af pistolen

Samling af pistolen gøres i den omvendte orden af adskillelsen.

Før montering af slæden (4) over løbet, skal rekylfjederen (37) indsættes i slæden (4) med sin hals (38) forrest.

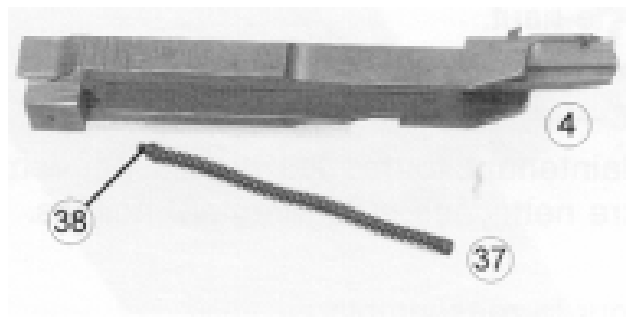

Adskillelse og montering af slagstiften

Adskillelse

- Anvend en 1,8 mm dorn til at presse stiften (40) ud af slæden. Pres **fra højre mod venstre**.
- Fjern slagstiften (41) og slagstiftsfjederen (42) bagud.

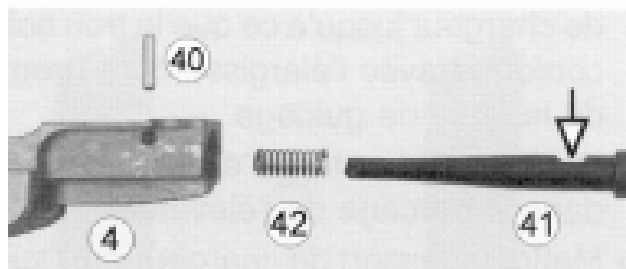

Nu kan slagstiftens hul i slæden, slagstiften samt slagstiftsfjederen rengøres og smøres.

Montering

- Monter slagstiftsfjederen (42) på slagstiften (41).
- Indsæt slagstiften med fjeder i hullet i slæden således at slagstiftens flade (se pil) vender opad.
- Fiksér slagstiften ved hjælp af dornen monteret **fra højre** og slå stiften (40) ind **fra venstre** således at den sidder plant med slædens overflade.

Adskillelse og samling af magasinet

I tilfælde af svær tilsmudsning af magasinet, må dette adskilles for rengøring.

Adskillelse

- Pres magasinbundens knast (se pil på skitse næste side) ud af magasinet (45).
- Træk magasinffjederen (46) ud af magasinets bund.
- Skub magasinstiften (30) med patronfremføreren (47) ned til det runde hul i slidsen på magasinet.
- Træk magasinstiften (30) ud af magasinet i en opadgående bevægelse.
- Fjern patronfremføreren (47) fra magasinets bund.

Nu kan alle magasinets dele rengøres og smøres.

Samling

- Indsæt patronfremføreren (47) i magasinets bund indtil hullet er ud for hullet i magasinets slids.
- Indsæt magasininstiften (30) i hullet i magasinet / patronfremføreren.
- Monter magasinfejderen (46) på magasinbunden (44).
- Indsæt magasinbunden med magasinfejder i magasinet (45) indtil knasten falder i hak i recessen i magasinet.

O.B.S:

Magasininstiften har en udvendig diameter på 8 mm.

Ved montering af en magasinstift med en udvendig diameter på 5 mm sættes funktionen, hvor slæden bliver stående åben efter sidste skud, ud af funktion.

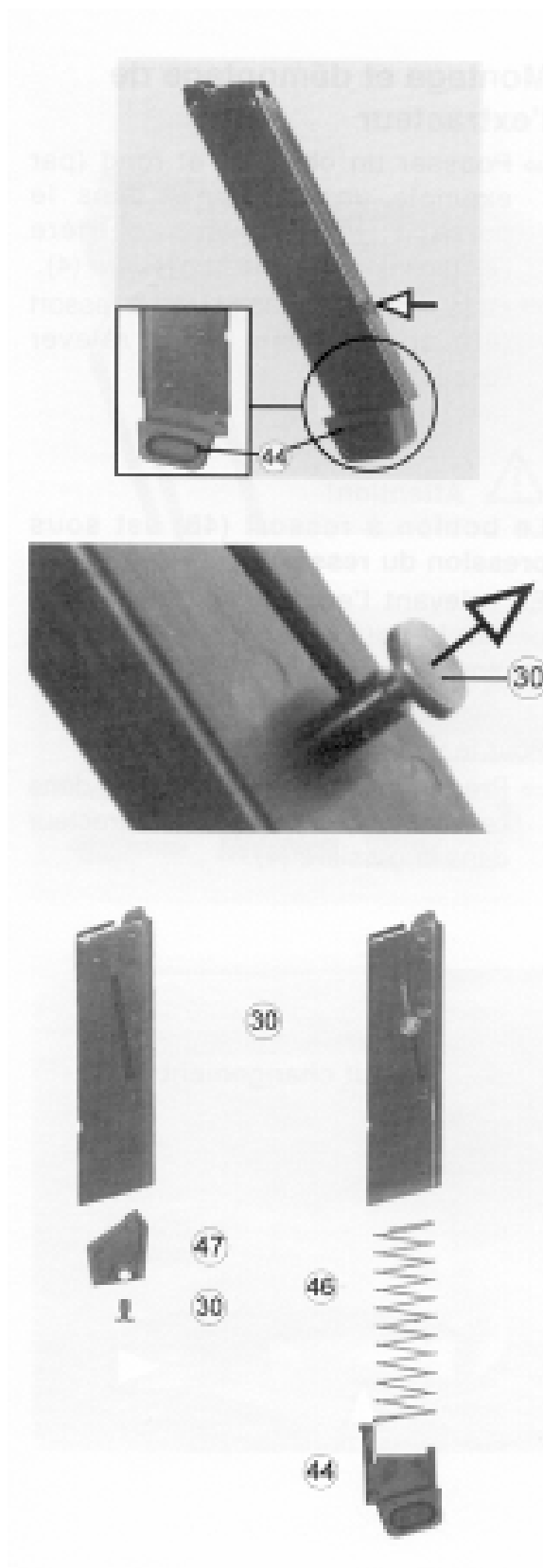

Afmontering og montering af udtrækker

- Indsæt et tyndt rundt objekt (f.eks. en papirclips) i hullet bag udtrækkeren (50).
- Løft udtrækkeren ud samtidig med at presse fjederbolten (48) tilbage.



Advarsel!

Fjederbolten er under konstant tryk fra fjederen. Ved udtagning af udtrækkeren (50) skal man passe på ikke at miste fjederbolt (48) og fjeder (49).

Montering

Skub fjederbolten (48) med fjeder (49) ind i udtrækkeren (50) og indsæt udtrækkeren i slæden (4).

- Ret til ændringer forbeholdes -

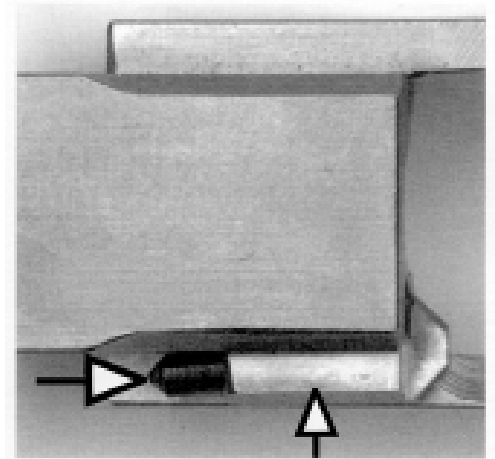
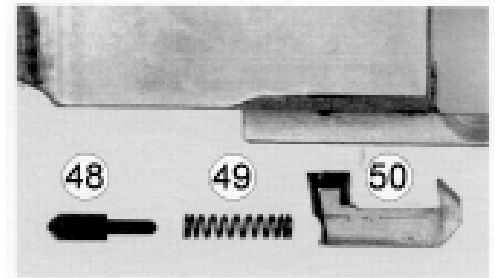
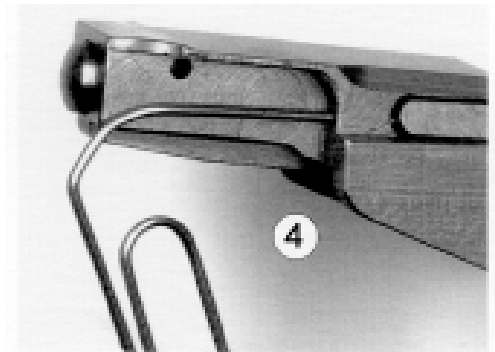



Feinwerkbau®

**Westinger & Altenburger GmbH
D – 78727 Oberndorf a. N.**

Importør

GUNTEX A/S

Jægervej 7
DK – 6900 Skjern
Tlf. +45 96 80 20 00
www.guntex.dk
E-mail: info@guntex.dk